



# CONFERENZA DEI SERVIZI

PRATICA SUAP N. 000249/2023

del 26.10.2023

**OGGETTO: DOMANDA UNICA PER REALIZZAZIONE COMPLESSO PRODUTTIVO CON URBANIZZAZIONE COMPARTO MT2a IN VARIANTE AL PIANO REGOLATORE VIGENTE D.P.R. 160/2010 Art. 8 SITO IN VIA DELL'INDUSTRIA S.N.C. IN LOC.TA' MONTECCHIO - NEL COMUNE DI VALLEFOGLIA.**

**Ditta: RIVACOLD s.r.l.**

Amministrazione di appartenenza: MARCHE MULTISERVIZI

Geom./Ing./Arch./Dott./Sig. FABBRİ ANDREA

in qualità di:  Responsabile del Servizio  Delegato (allegare delega)

**ESPRESSIONE DEL PARERE** (motivare l'espressione scelta a fianco di quella prestampata)

\* FAVOREVOLE CON PRESCRIZIONI E TAVOLE AGGIORNATE DA RIPRESENTARE

Si rimanda alla nota allegata:

" MT2a Rivacold\_Via dell'Industria\_Vescovi\_1"

Prima della presentazione dei nuovi elaborati si verificherà col progettista la possibilità di aumentare l'altezza della pensilina per avere una maggior luce utile (distanza tra il piano stradale finito e la parte bassa della struttura).

Andrea Fabbrì

Servizio SUAP - Unione Pian del Bruscolo

1

**SUAP – UNIONE DEI COMUNI PIAN DEL BRUSCOLO  
COMUNE DI VALLEFOGLIA**

**CONFERENZA DEI SERVIZI di giovedì 26/10/2023, ore 9:30**

Vostra convocazione Prot. n. 249/2023 del 04/10/2023

(riferimento MMs Prot. n. 11914/23 del 04/10/2023)

**Realizzazione complesso produttivo con urbanizzazione Comparto MT2a in variante al piano regolatore vigente in Via dell'Industria snc, Comune di Vallefoglia. Ditta: Rivacold Srl**

**Il gestore dei Servizi idrico integrato e gas metano** esprime quanto segue.

**VARIANTE PRG**

Premesso che il collettore fognario acque nere esistente che attraversa il comparto è stato realizzato nella pertinenza carrabile di una futura strada pubblica, come indicato nel PRG vigente, si esprime parere favorevole alla Variante in esame subordinandolo al recepimento delle prescrizioni di seguito elencate:

- dovrà essere dimostrata l'impossibilità tecnica di poter spostare la fognatura nera esistente nella viabilità pubblica.

Nel caso che la fogna non potesse essere spostata ma dovesse essere lasciata dove attualmente è:

- dovrà essere predisposta a favore dell'Amministrazione comunale e di altri aventi diritto, una servitù di passaggio, comprensiva di tutte le clausole per il libero ed immediato accesso, al fine di evitare future controversie legate alle attività operative e gestionali della fognatura oggetto di servitù. Detta servitù, i cui contenuti dovranno essere concordati con la scrivente e l'Amministrazione comunale, dovrà:

- indicare le modalità di accesso alla fogna in modo rapido ed economico prevedendo un accesso dedicato dalla strada pubblica in progetto, tratto in prossimità di Via dell'Industria, per le attività della scrivente di gestione della fogna;
- prevedere una fascia di rispetto larga 4,0 metri in asse alla condotta che dovrà restare libera da manufatti o altri materiali. In caso di manutenzione straordinaria alla fogna, per il tempo necessario ai lavori, la fascia occupata sarà larga 8,0 metri, sempre in asse alla condotta;

- dovrà essere previsto il minor numero possibile di attraversamenti del collettore fognario acque reflue, in particolare quelli della rete acque meteoriche, attraverso la razionalizzazione degli stessi;

- i pozzetti fognari del collettore di nera esistente dovranno essere messi in quota e resi ispezionabili;

- i manufatti scatolari in progetto dovranno restare ad una distanza minima di 3,0 metri dal collettore, misurata orizzontalmente.

Gli elaborati progettuali aggiornati con le modifiche richieste dovranno essere presentati prima dell'ottenimento del Titolo Unico.

**FORNITURA SERVIZI GESTITI MARCHE MULTISERVIZI SPA**

**Scarichi fognari**

- Il lotto dovrà dotarsi di un'impiantistica fognaria di tipologia separata.

- La rete acque reflue privata potrà essere recapitata nel collettore fognario acque reflue che attraversa l'area. Nel caso che l'Amministrazione comunale non abbia già acquisito da un punto di vista patrimoniale l'opera realizzata, lo scarico delle acque reflue nella stessa è possibile fatti salvi i diritti di terzi.

- Per il parere sulle acque meteoriche si rimanda all'Amministrazione comunale. In nessun caso dette acque dovranno essere scaricate nella rete fognaria acque reflue. Come già indicato, si chiede di attraversare la fogna nera esistente con il minor numero possibile di condotte o allacci della rete acque meteoriche. Negli attraversamenti la distanza tra le superfici esterne delle condotte che si incrociano deve essere superiore a 50 cm. Tale distanza può essere ridotta quando la condotta in progetto è contenuta in un controtubo, prolungato per almeno 150 cm fuori dall'intersezione.
- Si chiede di realizzare i due tratti di rete fogna nera privata in progetto (pozzetti N11-N10 e N09-N08) prevedendo dei pozzetti di ispezione diversi da quelli di dimensioni utili 70x140 utilizzati per il collettore di nera esistente.

#### **Fornitura idrica**

- La fornitura idrica avverrà dalla rete esistente lungo Via Sardegna attraverso la realizzazione, come richiesto nella domanda di fornitura allegata al progetto, di un allaccio unico per i due contatori richiesti. Nel sopralluogo richiamato nella domanda, il personale della scrivente, in accordo col Direttore Lavori, deciderà l'esatta posizione dell'allaccio e della nicchia posto contatore. nuovi. In ogni caso la nicchia sarà ubicata fronte strada, in prossimità del passaggio area pubblica – area privata, e dovrà poter esser raggiunta dai mezzi di servizio in modo libero ed immediato.
- La Scrivente non garantisce pressioni e portate per l'antincendio ma, se necessario, fornirà a spese dei richiedenti una fornitura dedicata dall'acquedotto con le prescrizioni impartite in sede di preventivazione e il rilascio della dichiarazione secondo la norma UNI 10779, appendice A.1.4. "Continuità dell'alimentazione".

#### **Fornitura gas metano**

- Il progetto non prevede la fornitura gas metano ai due laboratori.

#### **ALLACCIO IN FOGNATURA** (ai sensi del D.Lgs. n. 152/06 e del regolamento di fognatura vigente) - **pratica 15/23**

Nulla Osta all'allaccio alla fognatura comunale delle acque reflue (domestiche) provenienti dal fabbricato in oggetto, con le prescrizioni di seguito elencate:

- le acque saponate dei bagni dovranno essere trattate in apposito pozzetto condensagrassi prima di essere raccordate a valle della fossa imhoff;
- i pozzetti d'ispezione dei nuovi tratti di rete di scarico acque nere (N11-N10 e N09-N08), di pertinenza privata affluenti la rete pubblica esistente, dovranno essere realizzati come da particolare allegato;
- tutti gli allacci delle acque nere dovranno confluire nella condotta pubblica in corrispondenza di un pozzetto d'ispezione;
- durante l'esecuzione dei lavori, ad impianto realizzato e quindi prima della chiusura degli scavi dovrà essere richiesto a Marche Multiservizi Spa il sopralluogo per il rilascio del Nulla Osta di Attivazione dello Scarico in Pubblica Fognatura (Ufficio Gestione Pratiche Fognature 0721/699254). Se al momento del sopralluogo concordato gli scavi risulteranno chiusi sarà richiesta, da parte di questa Società, una video ispezione con spese a carico della Ditta;
- al termine dei lavori, il Direttore dei Lavori dovrà presentare, sotto la propria personale responsabilità, l'asseverazione dei lavori eseguiti nella quale venga dichiarato che gli stessi sono stati realizzati conformemente agli elaborati presentati ed approvati.

Con il presente atto è consentito lo scarico dei soli reflui domestici, pertanto, lo scarico di eventuali acque derivanti dall'attività non domestica potrà essere autorizzato dagli Enti competenti solo se sussisteranno i presupposti e le condizioni previste dal D.Lgs. 152/06 e dal P.T.A. della Regione Marche.

Il presente nulla osta si intende rilasciato fatti salvi i diritti di terzi, verso i quali gli interessati si assumono ogni responsabilità.

--- o ---

Tutti i costi restano a carico della Ditta che attua l'intervento.

**Andrea Fabbri**

Ufficio Bonifiche Reti e Lottizzazioni

Delegato

Allegato: Particolare pozzetto di ispezione

# FOGNATURA ACQUE NERE FINO AL LIMITE DI PROPRIETÀ - Scala -:-

## PARTICOLARE POZZETTO D'ISPEZIONE - Scala -:-

PIANTA

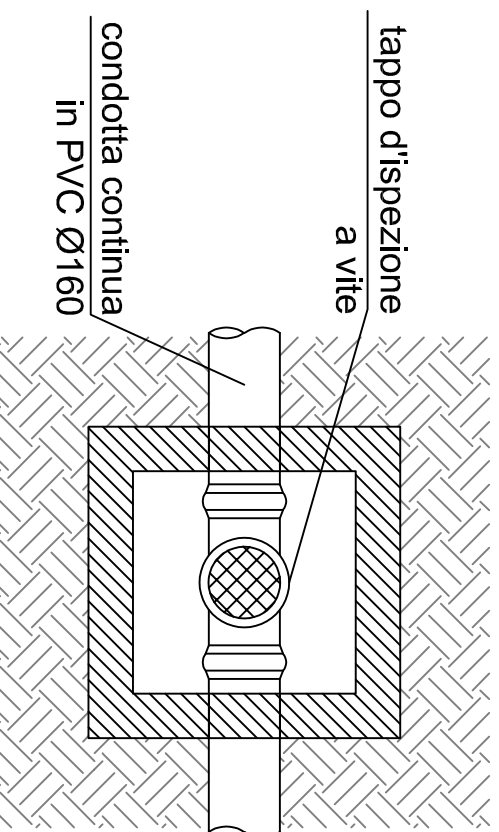

SEZIONE

